

Instruções para instalação

PDF

Ferragem deslizante para Portas de Embutir

Recomendações:

Não é necessário lubrificar o produto.

Para limpeza utilizar somente pano úmido ,ou sabão neutro. Detergentes a base de cloro podem danificar a camada protetiva.

FGVTN
Brasil
Ferragens para móveis

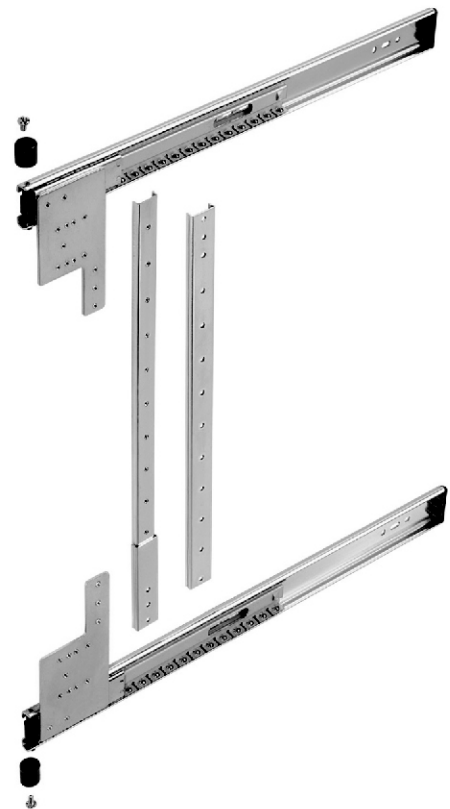

PDF

Ferragem deslizante para Portas de Embutir

- Ferragem deslizante para portas de embutir verticais ou horizontais.
- Altura máxima de portas = 860mm.
- Acompanha travessa de estabilidade regulável.

- Não acompanham dobradiça e calço.

Recomendação para instalação:

Dobradiça MS CURVA 110G código: 51MS15050800B

Calço 2MM P/MS código: 520201M502100

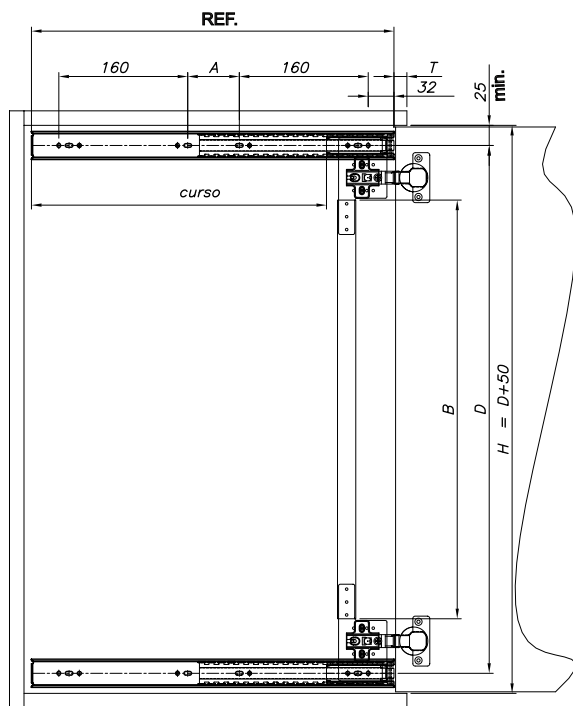

D - Distancia de fixação - mm	B - regulagem da travessa de estabilidade
588.5	455.5
620.5	487.5
652.5	519.5
684.5	551.5
716.5	583.5
748.5	615.5
780.5	647.5
812.5	679.5

REF.	CURSO	"A"
400	316.0	16.0
450	366.0	64.0
500	416.0	128.0
550	466.0	160.0
600	516.0	224.0

Montagem:

- 1) Preparação da Barra de Alinhamento: Parafuse a Barra de Alinhamento conforme dimensão (SL) apropriada.
- 3) Montagem do conjunto das corredeiras: Parafuse as corredeiras (sup/inf) no movel. Parafuse o calço da dobradiça na chapa da corredeira.

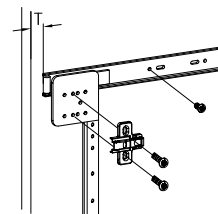
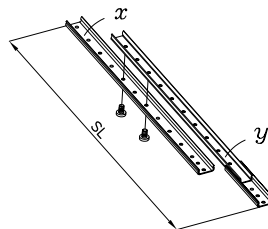

- 2) Montagem da Barra de Alinhamento: Parafuse a Barra de Alinhamento pré-montada na chapa da corredeira (corredeira superior e inferior)
- 4) Montagem da guia da porta: Fixe a Guia no tambo inferior/superior. O centro do furo deve estar distante 7mm da lateral da porta e (7mm+T) da frente do movel. Regular conforme espessura da porta.

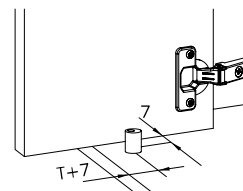
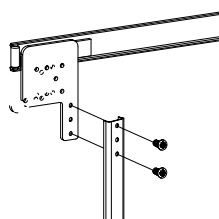

Aplicação:

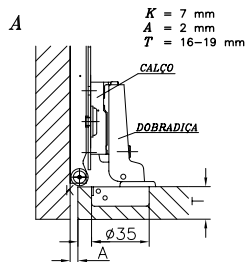

DOBRADIÇA RECOMENDADA (FGV)	
51MS150508000	DOBRADIÇA SLIDE ON CURVA
520201M502100	CALÇO CRUZ 2mm

descrição	código
PDF 400MM Z	545PDF0740000
PDF 450MM Z	545PDF0745000
PDF 500MM Z	545PDF0750000
PDF 550MM Z	545PDF0755000
PDF 600MM Z	545PDF0760000